

XPS™

ÜZEMBEÁLLÍTÁSI ÚTMUTATÓ



XPS™

ÜZEMBEÁLLÍTÁSI ÚTMUTATÓ

Szabályozó modell: D03M

Szabályozó típus: D03M004

Megjegyzések, figyelmeztetések és „Vigyázat“ üzenetek

 **MEGJEGYZÉS:** A MEGJEGYZÉSEK a számítógép biztonságosabb és hatékonyabb használatát elősegítő fontos tudnivalókat tartalmaznak.

 **FIGYELMEZTETÉS:** A „FIGYELMEZTETÉS“ jelzés hardver-meghibásodás vagy adatvesztés potenciális lehetőségére hívja fel a figyelmet, egyben közli a probléma elkerülésének módját.

 **VIGYÁZAT! A „VIGYÁZAT!“** jelzések esetleges tárgyi és személyi sérülésekre, illetve életveszélyre hívják fel a figyelmet.

Enz a termék olyan szerzői jogokkal védett technológiát tartalmaz, amelyre U.S. szabadalmak és más szellemi tulajdonjogok érvényesek. A programkód visszafejtés vagy a dekódolás tilos.

A jelen dokumentumban tartalmazott információk előzetes értesítés nélkül módosíthatók.

© 2010-2011 Dell Inc. Minden jog fenntartva.

A Dell Inc. írásos engedélye nélkül szigorúan tilos a dokumentumot bármiféle módon sokszorosítani.

A szövegben használt védjegyek: A Dell™, a DELL embléma, az XPS™, a Solution Station™ és a DellConnect™ a Dell Inc. védjegyei; Az Intel® bejegyzett védjegy és a Core™ az Intel Corporation védjegye az Egyesült Államokban és más országokban; Az AMD® az Advanced Micro Devices, Inc. bejegyzett védjegye; A Microsoft®, a Windows® és a Windows start gomb embléma a Microsoft Corporation védjegyei vagy az Egyesült Államokban és/vagy más országokban bejegyzett védjegyei; A Blu-ray Disc™ a Blu-ray Disc Association védjegye; A Bluetooth® a Bluetooth SIG, Inc. tulajdonában lévő bejegyzett védjegy és a Dell licencengedéllyel használja.

A dokumentumban egyéb védjegyek és védett nevek is szerepelhetnek, amelyek a védjegyet vagy nevet bejegyeztető cégre, valamint annak termékeire vonatkoznak. A Dell Inc. elhárít minden, a sajátján kívüli védjegyekkel és márkanevekkel kapcsolatban benyújtott tulajdonjogi keresetet.

2011 - 09

A.sz. W55CH

Mód. A01

Tartalomjegyzék

Az XPS asztal üzembe helyezése	5	Csatlakozók a hátsó panelen.	26
A számítógép megemelése	6	Szoftver funkciók.	28
A számítógép üzembe helyezése előtt.	7	Dell Dock	29
A monitor csatlakoztatása	8	Dell DataSafe Online biztonsági mentés	30
A billentyűzet és az egér csatlakoztatása.	10	Problémák megoldása	31
A hálózati kábel (opcionális) csatlakoztatása	11	Hangjelzés kódok	31
A hálózati tápkábel csatlakoztatása	12	Hálózati problémák	32
Nyomja meg a bekapcsoló gombot	12	Tápellátással kapcsolatos problémák.	33
Az operációs rendszer üzembe állítása.	13	Memóriaproblémák	34
Rendszer-visszaállító adathordozó létrehozása (Javasolt).	14	Lefagyások és szoftver problémák.	35
A TV hangoló beállítása (opcionális)	15	A támogató eszközök használata	38
Csatlakozás az internetre (opcionális).	15	Dell támogatási központ	38
Az XPS asztal használata	18	Saját Dell letöltések	39
Előlnézeti funkciók	18	Rendszerüzenetek	40
Felülnézeti funkciók	20	Hardver hibaelhárító	42
Hátulnézet.	24	Dell Diagnostics (Dell-diagnosztika).	42

Az operációs rendszer visszaállítása	45	Még több információ és erőforrás.	62
Rendszer-visszaállítás	46	Műszaki adatok	64
Dell DataSafe Local Backup	47	Függelék	69
Rendszer-visszaállító adathordozó.	50	A NOM-ra vagy a Hivatalos Mexikói Szabványra vonatkozó információ (csak Mexikó).	69
Dell gyári lemezkép visszaállítása.	51	Tárgymutató.	70
Segítségkérés	53		
Műszaki támogatás és ügyfélszolgálat	54		
DellConnect	54		
Online szolgáltatások	55		
Automatizált rendelési állapot szolgálat.	56		
Termékinformáció	56		
Tételek visszaküldése javításra vagy visszafizetésre a jótállás feltételei alapján	57		
Telefonhívás előtt	59		
Kapcsolatfelvétel a Dell-lel	61		

Az XPS asztal üzembe helyezése

Ez a fejezet a Dell XPS 8300 üzembe helyezésére és a perifériák csatlakoztatására vonatkozó információkat tartalmazza.



VIGYÁZAT! Mielőtt hozzáfogna az ebben a fejezetben ismertetett műveletekhez, olvassa el a számítógéphez mellékelt biztonsági információkat. A biztonsági gyakorlatokra vonatkozó bővebb információért látogasson el a Regulatory Compliance Homepage (megfelelés a szabályozásoknak) weboldalra a www.dell.com/regulatory_compliance webcímen.

A számítógép megemelése

A biztonság és a számítógép sérüléseinek megelőzése érdekében, a számítógépet az elején és a hátán található emelő pontoknál fogva emelje meg.

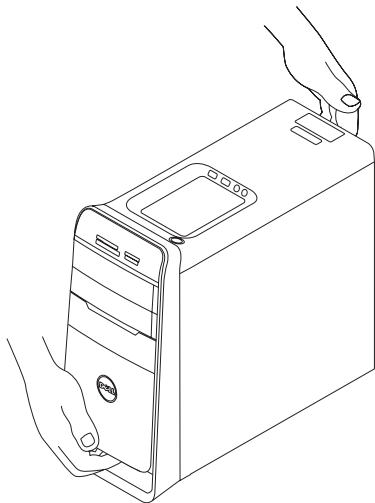

A számítógép üzembe helyezése előtt

A számítógép elhelyezésekor gondoskodjon arról, hogy könnyen hozzáférjen a tápforráshoz, megfelelő szellőztetést biztosítson a számítógép körül és a számítógépet sima felületre helyezze.

A levegőáramlás korlátozása a számítógép körül a készülék túlmelegedését okozhatja.

A túlmelegedés elkerülése érdekében hagyjon legalább 10,2 cm szabad helyet a számítógép háta mögött, és minimum 5,1 cm helyet a többi oldala mentén. A számítógépet, amikor be van kapcsolva nem szabad zárt térbe helyezni, mint például szekrénybe vagy fiókba.

A monitor csatlakoztatása

Ha vásárolt opcionális különálló grafikus kártyát, a monitort csatlakoztassa a különálló grafikus kártyán lévő csatlakozóra. Ellenkező esetben, a monitort csatlakoztassa a beépített VGA vagy HDMI csatlakozóra.

 **MEGJEGYZÉS:** A beépített VGA és HDMI csatlakozók le vannak tiltva és védősapkával vannak ellátva, ha a számítógép különálló grafikus kártyával rendelkezik.











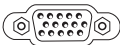

A számítógépen és a monitoron lévő csatlakozók alapján használja a megfelelő kábelt. A monitor és a különálló grafikus kártya csatlakoztatásához szükséges lehet a megfelelő adapter (DVI-VGA adapter vagy HDMI-DVI adapter), ha a monitor és a különálló grafikus kártya csatlakozója eltérő.

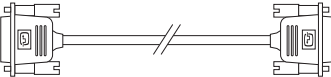
DVI-VGA adaptert, HDMI-DVI adaptert, és további HDMI vagy DVI kábeleket a www.dell.com webhelyen vásárolhat.

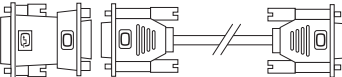
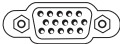
 **MEGJEGYZÉS:** Ha csak egyetlen monitort csatlakoztat, akkor csak a számítógép EGYIK csatlakozóját használja.

 **MEGJEGYZÉS:** A számítógép támogatja az Intel többmonitoros funkcióját (alapértelmezett beállításként letiltva). Ez a funkció lehetővé teszi, hogy a számítógépet egyszerre több monitorra csatlakoztassuk. A funkció engedélyezéséhez lépjen be a rendszerbeállítás (BIOS) segédprogramba és a Speciális grafikus konfiguráció részben az Intel többmonitoros funkció lehetőségnek adjon Automatikus beállítást.

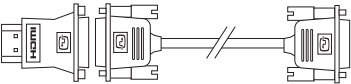
A számítógépen és a képernyőn lévő csatlakozók azonosítására lásd az alábbi táblázatot.

Csatlakozás típusa	Számítógép	Kábel	Monitor
VGA-VGA (VGA kábel)			
DVI-DVI (DVI kábel)			
DVI-VGA (DVI-VGA adapter + VGA kábel)			
HDMI-HDMI (HDMI kábel)			
HDMI-DVI (HDMI-DVI adapter + DVI kábel)			

A billentyűzet és az egér csatlakoztatása

Az USB billentyűzetet és egeret csatlakoztassa a számítógép hátán lévő USB csatlakozókra.

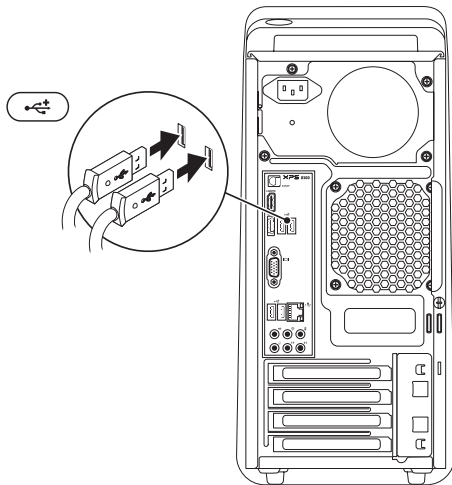

A hálózati kábel (opcionális) csatlakoztatása

A számítógép üzembe helyezéséhez nincs szükség hálózati csatlakozásra, de ha Ön rendelkezik hálózattal vagy internet-csatlakozással, amely kábeles kapcsolatot használ (például széles sávú eszköz vagy Ethernet csatlakozó), most csatlakoztathatja.

MEGJEGYZÉS: A hálózati csatlakozó csatlakoztatásához csak Ethernet (RJ45) kábelt használjon. Ne csatlakoztasson telefonkábel (RJ11 csatlakozó) a hálózati csatlakozóhoz.

Ha a számítógépet hálózathoz vagy széles sávú eszközhöz akarja csatlakoztatni, akkor a hálózati kábel egyik végét csatlakoztassa egy hálózati jack dugóhoz vagy széles sávú eszközhöz. A hálózati kábel másik végét csatlakoztassa a számítógép hátán lévő hálózati csatlakozóra (RJ45 csatlakozó). Kattanás jelzi, ha a hálózati kábelt biztonságosan csatlakoztatta.

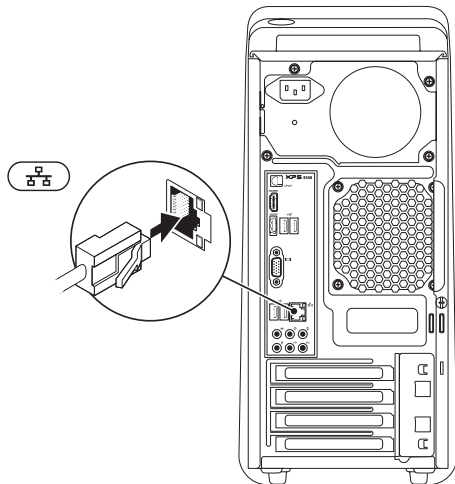

A hálózati tápkábel csatlakoztatása

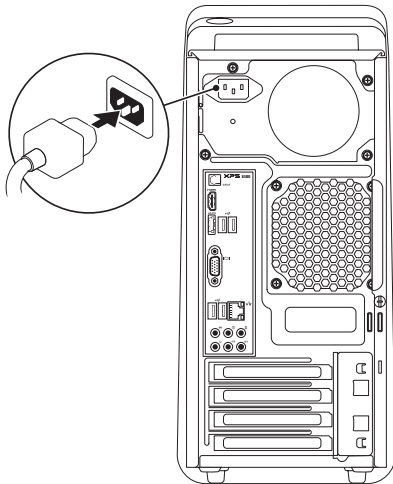

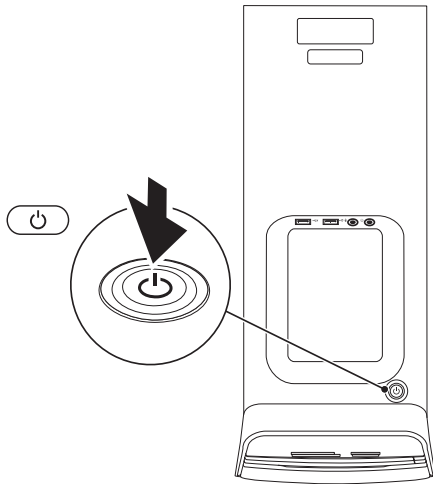

Nyomja meg a bekapcsoló gombot



Az operációs rendszer üzembe állítása

A Dell számítógépet gyárilag Microsoft Windows operációs rendszerrel konfigurálják. A Windows üzembe állításához az első alkalommal kövesse a képernyőn megjelenő utasításokat. Ezeket a lépéseket el kell végezni, és ez egy kis időt vesz igénybe. A Windows telepítő képernyők végigvezetik Önt a különféle műveleteken, beleértve a licencmegállapodás elfogadását, tulajdonságok beállítását és az internet-csatlakozás beállítását.

 **FIGYELMEZTETÉS: Ne szakítsa meg az operációs rendszer üzembe állítási műveletét. Ezzel a számítógép használhatatlanná válhat, és az operációs rendszert újra kell telepíteni.**

 **MEGJEGYZÉS:** A számítógép optimális teljesítménye érdekében javasoljuk, hogy a számítógépéhez töltsse le a legfrissebb BIOS-t és illesztőprogramokat, amelyek a **support.dell.com** című weboldalon állnak rendelkezésre.

 **MEGJEGYZÉS:** Az operációs rendszerre és funkciókra vonatkozó további információkért látogasson el a **support.dell.com/MyNewDell** weboldalra.

Rendszer-visszaállító adathordozó létrehozása (Javasolt)

 **MEGJEGYZÉS:** Javasoljuk, hogy hozzon létre adathordozót, közvetlenül a Microsoft Windows üzembe állítása után.

A rendszer-visszaállító adathordozó használható arra, hogy a számítógépet visszaállítsa arra az állapotra, amelyben a megvásárlásakor volt, ugyanakkor megőrizve az adatfájlokat (az *operációs rendszer* lemez használata nélkül).

A rendszer-visszaállító adathordozó abban az esetben használandó, ha bármilyen hardvert, szoftvert, vezérlőt vagy egyéb rendszerbeállítást érintő változás nem kívánt állapotot idézett elő a számítógépben.

A rendszer-visszaállító adathordozó létrehozásához az alábbiak szükségesek:

- Dell DataSafe Local Backup
- Min. 8 GB kapacitású USB kulcs vagy DVD-R/DVD+R/Blu-ray Disc

 **MEGJEGYZÉS:** A Dell DataSafe Local Backup nem támogatja az újraírható lemezeket.

A rendszer-visszaállító adathordozó létrehozása:

1. Az USB meghajtót vagy a lemezt helyezze a számítógépbe.
2. Kattintson a következőkre: **Start**  → **All Programs** (Minden program) → **Dell DataSafe Local Backup**.
3. Kattintson a **Create Recovery Media** (Rendszer-visszaállító adathordozó létrehozása) lehetőségre.
4. Kövesse a kijelzőn megjelenő utasításokat.

 **MEGJEGYZÉS:** Az operációs rendszer visszaállítására vonatkozó bővebb információért lásd: „Rendszer-visszaállító adathordozó“, 50. oldal.

A TV hangoló beállítása (opcionális)

 **MEGJEGYZÉS:** Az, hogy van-e TV vevő, régiótól függ.

A TV hangoló beállítása:

1. A számítógépre csatlakoztassa a TV/digitális antenna kábelt vagy a kábeladapert az antenna bemenet csatlakozóra.
2. Kapcsolja be a számítógépet.
3. Kattintson a következőkre: **Start**  → **Minden program** → **Windows Media Center** → **Feladatok** → **Beállítások** → **TV**.
4. Kövesse a kijelzőn megjelenő utasításokat.

Csatlakozás az internetre (opcionális)

Az internethez való csatlakozáshoz szüksége van egy külső modemes vagy hálózati kapcsolatra, valamint egy internetszolgáltatóra (ISP).

Ha az eredeti rendelésében USB modem vagy WLAN adapter nem szerepelt, akkor azokat megrendelheti a **www.dell.com** című weboldalon.

Vezetékes csatlakozás kialakítása

- Amennyiben betárcsázós kapcsolatot használ, csatlakoztassa a telefonvonalat az opcionális külső USB modemre és a telefon fali aljzatába, mielőtt megkezdi az internetkapcsolat beállítását.
- Amennyiben DSL vagy kábel/műholdas modemkapcsolatot használ, kérjen útmutatást a beállításhoz az internetszolgáltatójától.

A vezetékes hálózati kapcsolat beállításához lásd az „Internet kapcsolat beállítása” című részt a 16. oldalon.

Vezeték nélküli kapcsolat beállítása

 **MEGJEGYZÉS:** A vezeték nélküli router beállításhoz olvassa el a routerhez kapott dokumentációt.

Mielőtt a vezeték nélküli internetkapcsolatot használhatná, a számítógépet csatlakoztatnia kell a vezeték nélküli routerére.

Csatlakozás létrehozása a vezeték nélküli routerrel:

1. Mentsen el és zárjon be minden nyitott fájlt, majd lépjen ki minden futó alkalmazásból.
2. Kattintson a **Start**  → **Vezérlőpult** menüpontjára.
3. A keresőmezőbe írja be, hogy *hálózat*, majd kattintson a **Hálózati és megosztási központ** → **Csatlakozás hálózathoz** lehetőségre.
4. A beállítások elvégzéséhez kövesse a képernyőn megjelenő utasításokat.

Internet kapcsolat beállítása

Az internetszolgáltatók és ajánlataik országonként változnak. A díjcsomagokra vonatkozó információkért forduljon az internetszolgáltatóhoz.

Amennyiben nem tud csatlakozni az internethez, de a múltban sikeresen csatlakozott, akkor esetleg szolgáltatójánál van szolgáltatásleállítás. Lépjen kapcsolatba az internetszolgáltatójával a szolgáltatás állapotának ellenőrzése céljából, vagy próbálja meg újra a csatlakozást később.

Legyenek kéznél az internetszolgáltatóval kapcsolatos információi. Amennyiben nincsen internetszolgáltatója, a **Csatlakozás az internetre** varázsló segítségével kereshet egyet.

Internetkapcsolat beállítása:

1. Mentsen el és zárjon be minden nyitott fájlt, majd lépjen ki minden futó alkalmazásból.
2. Kattintson a **Start**  → **Vezérlőpult** elemre.
3. A kereső mezőbe írja be, hogy, *hálózat*, majd kattintson a következőkre: **Hálózat és megosztási központ** → **Új kapcsolat vagy hálózat beállítása** → **Kapcsolódás az internetre**.

Ekkor megnyílik a **Csatlakozás az internetre** ablak.



MEGJEGYZÉS: Ha nem tudja, hogy melyik kapcsolódási típust kell kiválasztani, akkor kattintson a **Segítség a választáshoz** lehetőségre, vagy forduljon internetszolgáltatójához.



4. Kövesse a képernyőn megjelenő utasításokat, és a beállítás befejezéséhez használja az internetszolgáltatójától kapott beállítási információkat.

Az XPS asztal használata

Ez a fejezet az XPS asztal funkcióira vonatkozó tudnivalókat tartalmazza.

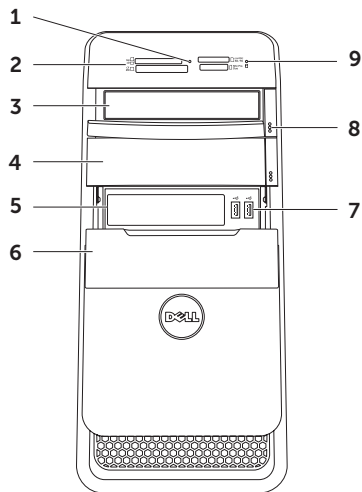

Előlnézeti funkciók

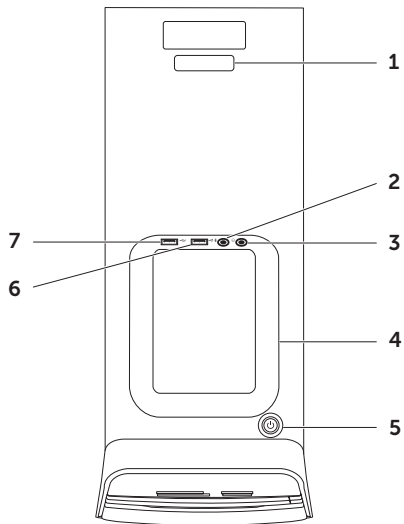

- 1 Médiakártya olvasó jelzőfénye** — Jelzi, ha médiakártya van behelyezve.
- 2 Médiakártya olvasó** — Gyors és kényelmes megoldást biztosít a médiakártyán tárolt digitális fényképek, zene, és videók megtekintésére és megosztására.
- 3 Optikai meghajtó** — CD, DVD, Blu-ray lemez olvasására és írására szolgál (opcionális).
- 4 Optikai meghajtó rekesz (opcionális)** — Egy további optikai meghajtónak adhat helyet.
- 5 FlexBay foglalat** — Opcionális Dell FlexBay kompatibilis eszközt támogat, mint az elülső paneli USB 3.0 kompatibilis interfész.
- 6 FlexBay fedél** — A FlexBay nyílás fedele.
-  **7 USB 2.0 csatlakozó (2)** — USB eszközök csatlakoztatására szolgál, mint az egér, billentyűzet, nyomtató, külső meghajtó vagy MP3 lejátszó.
- 8 Optikai meghajtó kiadó gombok (2)** — A lemeztálca kiadásához nyomja meg a gomb alsó, megjelölt részét.
-  **9 Merevlemez aktivitás lámpa** — Világít, ha a számítógép adatokat olvas a merevlemezről vagy adatokat ír rá. A villogó fehér fény a merevlemez aktivitását jelzi.
 **FIGYELMEZTETÉS:** Az adatvesztés elkerülése érdekében a számítógépet soha ne kapcsolja ki, amikor a merevlemez aktivitását jelző lámpa villog.

Felülnézeti funkciók



- 1 Szervizcímke és Express szervizkód** — A számítógép azonosítására használható, amikor a Dell Támogatás weboldala látogat vagy a műszaki támogatást hívja.
-  **2 Mikrofon és line bemenet csatlakozó** — Mikrofont csatlakoztat, vagy az audio programok által használható jelet fogadja.
-  **3 Fülhallgató csatlakozó** — A fülhallgató csatlakoztatására szolgál.
MEGJEGYZÉS: Ha erősítővel ellátott hangszórót vagy hangrendszert szeretne csatlakoztatni, használja a line kimeneti vagy az S/PDIF csatlakozót, amelyet a számítógép hátán talál.
- 4 Tartozék tálca** — Hordozható eszközök elhelyezésére szolgál, mint a külső meghajtó, MP3 lejátszó, mobiltelefon stb.
-  **5 Bekapcsoló gomb és lámpa** — Megnyomásakor ki vagy be kapcsolja a gépet. A gomb közepén lévő lámpa jelzi a tápfeszültség állapotát:
 - Nem ég — A számítógép hibernált állapotban van, ki van kapcsolva, vagy nem kap tápfeszültséget.
 - Folyamatos fehér — A számítógép be van kapcsolva.
 - Folyamatos sárga — A számítógép energiatakarékos üzemmódban van, vagy probléma lehet a rendszer alaplappal vagy a tápellátással. Segítségért forduljon a Dellhez, lásd: „Kapcsolatfelvétel a Dell-lel”, 61. oldal.
 - Villogó sárga — Probléma lehet a rendszer alaplappal vagy a tápellátással. Segítségért forduljon a Dellhez, lásd: „Kapcsolatfelvétel a Dell-lel”, 61. oldal.**MEGJEGYZÉS:** A tápellátásra vonatkozó bővebb információért lásd: „Tápellátással kapcsolatos problémák”, 33. oldal.

- 6  **USB 2.0 csatlakozó** — USB eszközök csatlakoztatására szolgál, mint az egér, billentyűzet, nyomtató, külső meghajtó vagy MP3 lejátszó.
- 7  **USB 2.0 csatlakozó USB PowerShare funkcióval** — Az USB Powershare funkció (alapértelmezett beállításként letiltva) használható USB eszközök töltésére is, amikor a számítógép be vagy ki van kapcsolva, vagy, ha energiatakarékos üzemmódban van. Ezt a funkciót engedélyezni lehet vagy le lehet tiltani a rendszerbeállításban (BIOS).

MEGJEGYZÉS: Bizonyos eszközök nem töltődnek, amikor a számítógép ki van kapcsolva vagy energiatakarékos üzemmódban van. Ebben az esetben az eszköz töltéséhez kapcsolja be a számítógépet.

MEGJEGYZÉS: Ha eszköz töltése közben kikapcsolja a számítógépet, az eszköz töltése leáll. A töltés folytatásához csatlakoztassa le, majd csatlakoztassa vissza az eszközt.

 **FIGYELMEZTETÉS:** Töltés céljából az **USB PowerShare csatlakozóra ne csatlakoztasson 1,5 A/5 V bemeneti feszültségnél nagyobb feszültséget igénylő eszközöket.** Ezzel a számítógép károsodását okozhatja. Az eszköz csatlakoztatása előtt ellenőrizze az eszköz műszaki leírását.

Hátulnézet

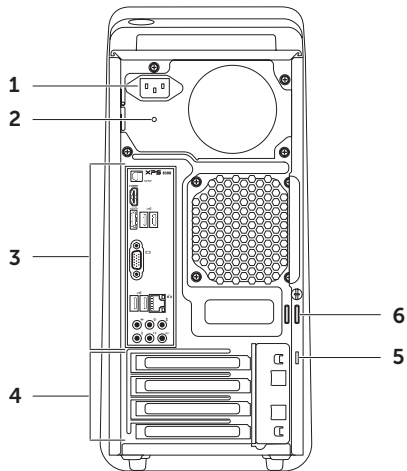

- 1 Tápcsatlakozó** — A tápkábel csatlakoztatására szolgál. Ennek a csatlakozónak a kivitele eltérő lehet.
- 2 Tápellátást jelző fény** — Jelzi, hogy rendelkezésre áll-e tápellátás.
MEGJEGYZÉS: A tápellátást jelző fény nem mindegyik számítógépen áll rendelkezésre.
- 3 Csatlakozók a hátsó panelen** — USB, audio, video vagy más eszközök csatlakoztatására szolgálnak.
- 4 Bővítőkérdő helyek** — Csatlakozók telepített PCI Express bővítőkérdők számára.

- 5 Biztonsági kábel nyílás** — A kereskedelmi forgalomban kapható lopásgátló kábel csatlakoztatására szolgál.





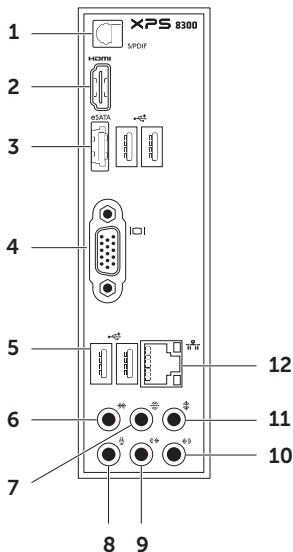

MEGJEGYZÉS: A biztonsági kábel használata előtt ellenőrizze, hogy az kompatibilis-e a számítógépen lévő biztonsági kábel nyílással.

- 6 Lakatgyűrűk** — Közönséges lakathoz valók, hogy ne lehessen hozzáférni a számítógép belsejéhez.

Csatlakozók a hátsó panelen



- S/PDIF S/PDIF csatlakozó** — Erősítők, hangszórók vagy TV készülékek csatlakoztatására szolgál digitális hang optikai kimenet kábelen való továbbításához.
- HDMI HDMI csatlakozó** — A monitor vagy TV HDMI csatlakozójára csatlakozik.
- eSATA eSATA csatlakozó** — Külső SATA tárolóeszközök csatlakoztatására szolgál.
- VGA VGA csatlakozó** — Monitor vagy kivetítő csatlakoztatására szolgál.
- USB 2.0 csatlakozó (4)** — USB eszközök csatlakoztatására szolgál, mint az egér, billentyűzet, nyomtató, külső meghajtó vagy MP3 lejátszó.
- Oldalsó L/R surround csatlakozó** — Oldalsó L/R (bal/jobb) surround hangszórók csatlakoztatására szolgál.

- 7  **Hátsó L/R surround csatlakozó** — A hátsó bal/jobb surround hangszórók csatlakoztatására szolgál.
- 8  **Mikrofon csatlakozó** — Csatlakoztatható mikrofon hang vagy audio kábel audio bemenethez.
- 9  **Elülső L/R vonal kimeneti (line-out) csatlakozó** — A bal/jobb elülső hangszórók csatlakoztatására szolgál.
- 10  **Vonal bemeneti (line-in) csatlakozó** — Hangrögzítő vagy lejátszó eszközök csatlakoztatására szolgál, mint a mikrofon, kazetta lejátszó, CD lejátszó vagy VCR.
- 11  **Középső/mélyszórázó csatlakozó** — A középső hangszóró vagy mélyszórázó csatlakoztatására szolgál.
- 12  **Hálózati csatlakozó** — Ha vezetékes hálózatot használ, ez csatlakoztatja a számítógépet a hálózatra vagy a széles sávú eszközre. A csatlakozó melletti két jelzőfény jelzi a vezetékes hálózati csatlakozás állapotát és aktivitását.

Szoftver funkciók

Hatékonyság és kommunikáció

A számítógép használható bemutatók, brosrák, üdvözlőkártyák, szórólapok és munkafüzetek készítésére. Szerkesztheti továbbá a digitális fényképeit és képeit. A számítógépre telepített szoftvereket a megrendelésén ellenőrizheti.

Miután csatlakozott az internetre, weboldalakat érhet el, e-mail fiókot állíthat be, fájlokat tölthet fel és le.

Szórakozás és multimédia

A számítógép használható videók megtekintésére, játékok játszására, saját CD-k/DVD-k/Blu-ray lemezek (opcionális) lejátszására, zenehallgatásra, valamint rádióállomások hallgatására. Az optikai meghajtó többféle adathordozó formátumot támogathat, beleértve a CD-t, DVD-t és a Blu-ray lemezt (opcionális).

Képeket és videókat tölthet le vagy másolhat át olyan hordozható eszközökről, mint a digitális fényképezőgépek vagy mobiltelefonok. Az opcionális szoftver alkalmazások lehetővé teszik a videó és a zene fájlok rendezését és létrehozását, amelyeket elmenthet lemezre, olyan hordozható eszközökre, mint az MP3 lejátszók, illetve közvetlenül lejátszhatók és megtekinthetők a csatlakoztatott TV készüléken, kivetítőn vagy egyéb házimozzi rendszereken.

Dell Dock

A Dell Dock egy ikoncsoport, amely gyors hozzáférést biztosít a gyakran használt alkalmazásokhoz, fájlokhoz és mappákhoz. A Dock az alábbi módon tehető egyedivé:

- Ikonok hozzáadása vagy törlése
- A Dock színének és helyének megváltoztatása
- A kapcsolódó ikonok kategóriákba történő rendezése
- Az ikonok viselkedésének módosítása



Kategória hozzáadása

1. A jobb egérgombbal kattintson a Dockra, kattintson a **Hozzáad** → **Kategória** lehetőségre. A **Kategória Hozzáadása/Szerkesztése** ablak jelenik meg.
2. A **Cím** mezőbe írja be a kategória nevét.
3. Válasszon ki egy ikont a kategóriához a **Kép kiválasztása:** mezőben.
4. Kattintson a **Mentés** gombra.

Ikon hozzáadása

Az egérrel húzza át az ikont a Dockra vagy kategóriára.



Kategória vagy ikon.

1. A jobb egérgombbal kattintson a kategóriára vagy az ikonra a Dock-ban, majd kattintson a **Parancsikon törlése** vagy a **Kategória törlése** menüpontra.
2. Kövesse a kijelzőn megjelenő utasításokat.

A Dock testreszabása

1. Az egér jobb oldali gombjával kattintson a Dockra, majd kattintson a **Speciális beállítások...** menüpontra.
2. A Dock testreszabásához válassza a kívánt opciót.

Dell DataSafe Online biztonsági mentés

-  **MEGJEGYZÉS:** A Dell DataSafe Online nem minden régióban áll rendelkezésre.
-  **MEGJEGYZÉS:** A nagy feltöltési és letöltési sebességhez széles sávú kapcsolatra van szükség.

A Dell DataSafe Online egy automatikus biztonsági mentő és visszaállító szolgáltatás, amely segít az adatok vagy más fontos fájlok védelmében olyan esetekben, mint a lopás, tűzkár vagy természeti katasztrófák. A szolgáltatáshoz a számítógépéről egy jelszó-védett fiók használatával férhet hozzá. További információkért lásd: **DellDataSafe.com**.

A mentések ütemezése:

1. Kattintson duplán az asztal értesítési területén található Dell DataSafe Online ikonra .
2. Kövesse a kijelzőn megjelenő utasításokat.

Problémák megoldása

Ez a rész hibaelhárítási információkat tartalmaz a számítógépre vonatkozóan. Ha az alábbi utasításokat követve nem tudja megoldani a problémát, lásd „A támogató eszköz használata” c. fejezetet a 38. oldalon, vagy a „Kapcsolatfelvétel a Dell-lel” c. pontot a 61. oldalon.

 **VIGYÁZAT!** Csak szakképzett személy távolíthatja el a számítógép burkolatát. A speciális javítási utasításokért lásd a *Szervizelési kézikönyvet* a support.dell.com/manuals címen.

Hangjelzés kódok

Ha nem jelennek meg a hibák vagy problémák, indításkor a számítógép hangjelzéseket adhat. A problémát sípoló hangok sora, azaz hangkódok jelzik. Ha ez történik, írja le a hibakódot és forduljon a Dellhez (lásd: „Kapcsolatfelvétel a Dell-lel”, 61. oldal).

 **MEGJEGYZÉS:** Az alkatrészek cseréjéhez lásd a *Szervizelési kézikönyvet* a support.dell.com/manuals weboldalon.

Hangjelzés kód	Lehetséges probléma
Egy	Valószínű alaplaphiba — BIOS ROM ellenőrző összeg hiba
Kettő	Nem érzékelhető RAM MEGJEGYZÉS: Ha most telepített vagy cserélt memóriamodult, győződjön meg arról, hogy a memóriamodul megfelelően illeszkedik-e.
Három	Valószínű alaplaphiba — Chipkészlet hiba
Négy	RAM olvasási/írási hiba
Öt	Valós idejű óra hiba
Hat	Videokártya vagy chip hiba
Hét	Processzor hiba

Hálózati problémák

Vezeték nélküli kapcsolatok

Ha a hálózati kapcsolat megszakadt —

A vezeték nélküli router offline állapotban van vagy a vezeték nélküli funkció nincs engedélyezve a számítógépén.

- Ellenőrizze, hogy a vezeték nélküli router be van-e kapcsolva, és csatlakozik-e adatforráshoz (kábeles modem vagy hálózati csomópont).
- Állítsa vissza a kapcsolatot a vezeték nélküli routerrel (lásd a „Vezeték nélküli kapcsolat beállítása” című részt a 16. oldalon).
- A vezeték nélküli kapcsolatot interferencia gátolhatja vagy zavarhatja. A számítógépet próbálja közelebb vinni a vezeték nélküli routerhez.

Vezetékes kapcsolatok

Ha a hálózati kapcsolat megszakadt — A kábel meglazult vagy sérült.

- Ellenőrizze, hogy a hálózati kábel megfelelően csatlakozik-e és nem sérült-e.
- A hálózati csatlakozón lévő beépített kapcsolat integritás jelzőlámpája segít ellenőrizni, hogy a kapcsolat működik-e és az alábbi állapotokról ad információkat:
 - Zöld (bal) — Jó a kapcsolat egy 10/100 Mbps sebességű számítógép-hálózat és a számítógép között.
 - Sárga (bal) — Jó a kapcsolat egy 1000 Mbps sebességű számítógép-hálózat és a számítógép között.
 - Nem világít — A számítógép nem érzelik fizikai kapcsolatot a számítógép-hálózathoz.



MEGJEGYZÉS: A hálózati csatlakozón lévő kapcsolat integritás jelzőlámpa csak a vezetékes csatlakozásra érvényes. A kapcsolat integritás jelzőlámpa nem szolgál információkkal a vezeték nélküli kapcsolatra vonatkozóan.

Tápellátással kapcsolatos problémák

Ha az üzemjelző fény nem világít —

A számítógép ki van kapcsolva, hibernált üzemmódban van vagy nem kap tápellátást.

- Nyomja meg a bekapcsoló gombot.
A számítógép visszatér normál üzemmódba, ha ki volt kapcsolva vagy hibernált állapotban volt.
- A tápkábelt dugja vissza a számítógép tápfeszültség csatlakozójába és csatlakoztassa a tápellátás dugaszoló aljzatára is.
- Ha a számítógép egy hosszabbítás elosztóra van csatlakoztatva, akkor gondoskodjon róla, hogy az elosztó be legyen dugva a hálózati dugaszoló aljzatba és az elosztó be legyen kapcsolva.
- A feszültségvédő készülékeket, elosztókat és a hosszabbító kábeleket kiiktatva ellenőrizze, hogy a számítógép megfelelően működik-e.
- Ellenőrizze, hogy a hálózati csatlakozó megfelelően működik-e egy másik készülékkel, például egy lámpával.

- Ellenőrizze, hogy a számítógép hátán található tápellátást jelző fény világít-e. Ha a jelzőfény nem világít, akkor probléma lehet a tápellátással vagy a tápkábellel.

- Ha a probléma továbbra is fennáll, forduljon a Dellhez (lásd: „Kapcsolatfelvétel a Dell-lel”, 61. oldal).

Ha az üzemjelző fény folyamatos fehér színnel világít és a számítógép nem reagál —

A kijelző nem csatlakozik vagy nincs bekapcsolva.

- Ellenőrizze, hogy a kijelző megfelelően csatlakozik-e, kapcsolja ki, majd újra be.
- Ha a probléma továbbra is fennáll, forduljon a Dellhez (lásd: „Kapcsolatfelvétel a Dell-lel”, 61. oldal).

Ha a tápfeszültség jelzőlámpa egyenletes sárga fénnel világít —

A számítógép energiatakarékos üzemmódban van, vagy probléma lehet a rendszer alaplappal vagy a tápellátással.

- Nyomjunk meg egy billentyűt a billentyűzeten, mozgassuk az egeret, vagy nyomjuk meg a tápfeszültség gombot a normális működés folytatásához.

Problémák megoldása

- Ha a probléma továbbra is fennáll, forduljon a Dellhez (lásd: „Kapcsolatfelvétel a Dell-lel“, 61. oldal).

Ha az üzemjelző fény villogó sárga színnel világít — A számítógép POST közben hibát érzékelt. Probléma lehet az alaplappal vagy az áramellátással. Segítségért forduljon a Dellhez, lásd: „Kapcsolatfelvétel a Dell-lel“, 61. oldal.

Ha olyan interferenciát tapasztal, amely zavarja a vételt a számítógépen — Olyan jel okoz interferenciát, amely megszakítja vagy blokkolja más jelek vételét. Az interferencia esetleges okai lehetnek:

- A tápkábel, a billentyűzet és az egér hosszabbítókábele.
- Túl sok készülék csatlakozik egy elosztóra.
- Több elosztó csatlakozik egy hálózati csatlakozóra.

Memóriaproblémák

Ha nem elegendő memóriára utaló üzenetet kap —

- Mentsen el és zárjon be minden nyitott fájlt és lépjen ki minden futó, de nem használt programból, hátha ez megoldja a problémát.
- A szoftver dokumentációjában olvassa el a minimális memória követelményekre vonatkozó részt. Amennyiben szükséges, telepítsen még memóriát (Lásd a *Szervizelési kézikönyvet* a Dell Support honlapon a **support.dell.com/manuals** címen).
- Helyezze be újra a memória modulokat (Lásd a *Szervizelési kézikönyvet* a Dell Support honlapon a **support.dell.com/manuals** címen) hogy biztos legyen benne, hogy a számítógép kommunikál a memóriával.
- Ha a probléma továbbra is fennáll, forduljon a Dellhez (lásd: „Kapcsolatfelvétel a Dell-lel“, 61. oldal).

Ha más memóriaproblémát tapasztal —

- Kövesse a memória beszerelésére vonatkozó útmutatásokat (lásd a *Szervizelési kézikönyvet* a Dell Support honlapon a **support.dell.com/manuals** címen).
- Ellenőrizze, hogy a memóriamodul kompatibilis-e a számítógéppel. Az Ön számítógépe a DDR3 memóriát támogatja. A támogatott memóriatípusokra vonatkozó információkért lásd az „Műszaki adatok” című részt a 64. oldalon.
- Futtassa a Dell Diagnostics programot (lásd a „Dell Diagnostics (Delldiagnosztika)” című részt a 42. oldalon).
- Helyezze be újra a memória modulokat (Lásd a *Szervizelési kézikönyvet* a Dell Support honlapon a **support.dell.com/manuals** címen), hogy biztos legyen benne, hogy a számítógép kommunikál a memóriával.
- Ha a probléma továbbra is fennáll, forduljon a Dellhez (lásd: „Kapcsolatfelvétel a Dell-lel”, 61. oldal).

Lefagyások és szoftver problémák

Ha a számítógép nem indul el — Ellenőrizze, hogy a tápkábel megfelelően csatlakozik-e a számítógépre, illetve az elektromos aljzatra.

Egy program nem reagál — Zárja be a programot:

1. Nyomja meg egyszerre a <Ctrl><Shift><Esc> billentyűket.
2. Kattintson az **Alkalmazások** lehetőségre.
3. Kattintson a programra, amely nem válaszol.
4. Kattintson a **Feladat befejezése** gombra.

Ha egy program rendszeresen lefagy — Ellenőrizze a szoftver dokumentációját. Szükség esetén távolítsa el, majd telepítse újra a programot.



MEGJEGYZÉS: A szoftverek rendszerint rendelkeznek a telepítési utasításokat tartalmazó dokumentációval, vagy a CD-vel.

Ha a számítógép nem reagál, vagy teljesen kék színű képernyő jelenik meg —

 **FIGYELMEZTETÉS:** Ha az operációs rendszert nem tudja szabályosan leállítani, adatokat veszthet.

Ha a számítógép a billentyűzetre vagy az egér mozgatására nem reagál, a tápellátás gombot legalább 8-10 másodpercig tartsa lenyomva (amíg a számítógép ki nem kapcsol), majd indítsa újra.

Ha a programot a Microsoft Windows operációs rendszer egyik korábbi változatához tervezték —

Futtassa a Program-kompatibilitás varázslót.

A Program-kompatibilitás varázsló úgy konfigurálja a programot, hogy az egy korábbi Windows Vista operációs rendszerhez hasonló környezetben is futhasson.

A Program-kompatibilitás varázsló futtatása.

1. Kattintson a **Start**  → **Vezérlőpult** → **Programok** → **A Windows korábbi verzióihoz készült programok futtatása** funkcióra.
2. Az üdvözlő képernyőn kattintson a **Tovább** gombra.
3. Kövesse a kijelzőn megjelenő utasításokat.

Ha más szoftverproblémát tapasztal —

- Azonnal készítsen biztonsági mentést a fájljairól.
 - Vírusirtó programmal vizsgálja át a merevlemez vagy a CD-ket.
 - Mentsen el és zárjon be minden nyitott fájlt vagy programot, majd a **Start**  menün keresztül állítsa le a számítógépet.
 - Hibaelhárítási információkért tanulmányozza át a szoftver dokumentációját, vagy lépjen kapcsolatba a gyártóval.
 - Győződjön meg róla, hogy a program kompatibilis a számítógépére telepített operációs rendszerrel.
 - Győződjön meg arról, hogy a számítógép megfelel a szoftver futtatásához szükséges minimális hardverkövetelményeknek. További információkért olvassa el a szoftver dokumentációját.
- Győződjön meg róla, hogy a program telepítése és konfigurációja megfelelő.
 - Ellenőrizze, hogy az eszköz illesztőprogramok nem ütköznek a programmal.
 - Szükség esetén távolítsa el, majd telepítse újra a programot.
 - Amikor a Dellhez fordul, a hibaelhárítás megkönnyítése érdekében, írja le a megjelenő hibaüzenetet.

A támogató eszközök használata

Dell támogatási központ

A támogatás, amelyre szüksége van — egyetlen, kényelmesen elérhető helyen.

A Dell támogató központ

rendszerfigyelmeztetéseket, teljesítménynövelő ajánlatokat és hivatkozásokat biztosít más Dell eszközökre és diagnosztikai szolgáltatásokra.

Az alkalmazás elindításához kattintson a következőkre: **Start**  → **Minden program** → **Dell** → **Dell támogatási központ** → **Dell támogatási központ indítása**.

A Dell támogató központ weboldalán megjelenik az Ön számítógépének modellszáma, szervizcímkeje, expressz szervizkódja, jóállásának állapota, valamint figyelmeztetések láthatók a számítógép teljesítményének növelésével kapcsolatosan.

A honlap hivatkozásokat tartalmaz az alábbiak eléréséhez:

PC Checkup — Futtassa a hardver diagnosztikát, nézze meg melyik program foglalja a legnagyobb memóriahelyet a merevlemezen, és kövesse nyomon a változásokat, amelyeket a számítógép nap mint nap végrehajt

PC Checkup segédprogramok

- **Meghajtó hely kezelő** — A merevlemez-meghajtó kezelhető a fájl típusonként elfoglalt helyek virtuális reprezentálásával.
- **Teljesítmény és konfigurációs előzmények** — Ez a program nyomon követi az eseményeket és a változtatásokat. A segédprogram megjeleníti az összes hardver vizsgálatot, tesztet, a rendszerben történt változásokat, kritikus eseményeket és a visszaállítási pontokat azon a napon, amikor azok történtek.

Részletes rendszerinformációk — Itt tekinthetők meg a hardver és operációs rendszer konfigurációra vonatkozó részletes információk; rendelkezésre állnak a szerviz szerződések, jóállási információk, és a jóállás meghosszabbításával kapcsolatos opciók

Segítség — Dell műszaki támogatási lehetőségek, ügyfélszolgálat, oktatóanyagok, online eszközök, használati útmutatók, jótállásra vonatkozó információk, GYFK stb.

Biztonsági mentés és visszaállítás — Visszaállító adathordozó létrehozása, visszaállító eszközök elindítása, online biztonsági mentés

Rendszerteljesítmény növelő ajánlatok — Szerezze be a hardvereket és szoftvereket, amelyekkel növelheti rendszerének teljesítményét.

A **Dell támogató központra** vonatkozó információkért és a rendelkezésre álló támogató eszközök letöltéséhez, illetve telepítéséhez látogasson el a **DellSupportCenter.com** című weboldalra.

Saját Dell letöltések

 **MEGJEGYZÉS:** A Saját Dell letöltések nem feltétlenül elérhető minden régióban.

Az új Dell számítógépre előre telepített néhány szoftver nem rendelkezik biztonsági CD-vel vagy DVD-vel. Ez a szoftver a My Dell Downloads (Saját Dell letöltések) weboldalon áll rendelkezésre. Erről a weboldalról letöltheti a rendelkezésre álló szoftvereket újratelepítés vagy saját biztonsági mentés adathordozó készítése céljából.

A Saját Dell letöltések regisztrálásához és használatához:

1. Látogasson el a **DownloadStore.dell.com/media** weboldalra.
2. Kövesse a képernyőn megjelenő utasításokat a regisztrációhoz és a szoftver letöltéséhez.
3. Telepítse újra a szoftvert vagy készítsen biztonsági másolatot a szoftverről későbbi felhasználás céljából.

Rendszerüzenetek

Ha a számítógép problémát vagy hibát érzékel, rendszerüzenetet jeleníthet meg, amely segít a probléma okának azonosításában, illetve a problémát megoldó lépés megállapításában.

 **MEGJEGYZÉS:** Ha olyan üzenet jelenik meg, amely nem szerepel az alábbi példákban, olvassa el az operációs rendszer vagy az üzenetet megjelenítő alkalmazás dokumentációját vagy forduljon a Dellhez (lásd: „Kapcsolatfelvétel a Dell-lel”, 61. oldal).

FIGYELMEZTETÉS! Az előző indítási kísérletnél ez a rendszer a(z) [nnnn] ellenőrzési pontnál meghibásodott. Ha a probléma megoldásához segítséget szeretne, akkor kérjük, jegyezze fel ezt az ellenőrző pontot, és forduljon a **Dell Műszaki Támogatásához** — A számítógépnek nem sikerült befejeznie a rendszerbetöltő rutint három egymást követő alkalommal ugyanazon hiba miatt. Segítségért forduljon a Dellhez, lásd: „Kapcsolatfelvétel a Dell-lel”, 61. oldal.

CMOS ellenőrző összeg hiba vagy **Az RTC törölve, az alapértelmezett BIOS beállítás betöltve** — Lehetséges alaplap hiba vagy az RTC akkumulátor töltöttsége alacsony. Cserélje ki az akkumulátort (lásd a *Szervizelési kézikönyvet* a support.dell.com/manuals weboldalon, vagy segítségért lásd a „Kapcsolatfelvétel a Dell-lel” című részt a 61. oldalon.

CPU ventilátor hiba — A CPU ventilátor meghibásodott. Cserélje ki a CPU ventilátort. Lásd a *Szervizelési kézikönyvet* a support.dell.com/manuals weboldalon.

Merevlemez-meghajtó hiba — Valószínű merevlemez-meghajtó hiba a POST közben. Segítségért forduljon a Dellhez, lásd: „Kapcsolatfelvétel a Dell-lel”, 61. oldal.

Merevlemez-meghajtó olvasási hiba — Lehetséges merevlemez-meghajtó hiba a HDD indítási teszt közben. Segítségért forduljon a Dellhez, lásd: „Kapcsolatfelvétel a Dell-lel”, 61. oldal.

Billentyűzet hiba — Cserélje le a billentyűzetet vagy ellenőrizze a kábelt meglazult csatlakozások tekintetében.

Nem áll rendelkezésre rendszerbetöltő eszköz — A merevlemezen nincs indítható partíció, a merevlemez-meghajtó kábele megglazult vagy nincs indítható eszköz.

- Ha a merevlemez-meghajtó a rendszerindító eszköz, gondoskodjon arról, hogy a kábelek csatlakoztatva legyenek, és arról, hogy a meghajtó megfelelően telepítve, illetve partícionálva legyen, mint rendszerindító eszköz.
- Lépjen be a rendszerbeállítás programba és győződjön meg róla, hogy az indítási sorrend információ helyes (lásd a *Szervizelési kézikönyvet* a support.dell.com/manuals weboldalon).

Nincs órajel (timer tick) megszakítás — Egy chip hibásan működik a rendszerkártyán vagy alaplap hiba (lásd a *Szervizelési kézikönyvet* a support.dell.com/manuals weboldalon vagy a „Kapcsolatfelvétel a Dell-lel” című részt a 61. oldalon).

USB túláram hiba — Csatlakoztassa le az USB eszközt. Az USB eszköznek nagyobb teljesítményre van szüksége a megfelelő működéshez. Az USB eszközre csatlakoztasson külső tápellátást, vagy ha az USB eszköz két kábellel rendelkezik, csatlakoztassa mindkettőt.

FIGYELMEZTETÉS - A merevlemez ÖNELLENŐRZŐ RENDSZERE jelentette, hogy egy paraméter a normális határokon kívül van. A Dell ajánlja, hogy adatait rendszeresen mentse el. Egy tartományon kívül eső paraméter nem feltétlenül jelez potenciális merevlemez problémát — S.M.A.R.T hiba, valószínű merevlemez-meghajtó hiba. Segítségért forduljon a Dellhez, lásd: „Kapcsolatfelvétel a Dell-lel”, 61. oldal.

Hardver hibaelhárító

Ha az operációs rendszer beállításakor egy eszközt nem észlel a rendszer, vagy konfigurálását nem találja megfelelőnek, a **hardverhiba-elhárító** segítségével feloldhatja az összeférhetetlenséget.

A hardver-hibaelhárító indítása:

1. Kattintson a következőkre: **Start**  → **Súgó és támogatás**.
2. Gépelje be a keresőmezőbe, hogy `hardware troubleshooter`, majd nyomja meg az <Enter> billentyűt a keresés elindításához.
3. A keresés eredményei közül válassza ki a problémát legmegfelelőbbben leíró opciót a további hibaelhárító lépések követéséhez.

Dell Diagnostics (Dell-diagnosztika)

Ha problémája támad a számítógéppel, végezze el a (Lefagyások és szoftver problémák című részben 35. oldal) ismertetett ellenőrzéseket, futtassa a Dell-diagnosztikát, és csak ezután forduljon a Dellhez műszaki segítségnyújtásért.

 **MEGJEGYZÉS:** A Dell Diagnostics kizárólag Dell számítógépeken működik.

Ellenőrizze, hogy az eszköz, amelyet tesztelni szeretne, megjelenik-e a rendszerbeállításokban, és aktív-e. A belépéshez a rendszerbeállítás (BIOS) segédprogramba, kapcsolja be (indítsa újra) a számítógépet, és amikor a DELL embléma megjelenik, nyomja meg az <F2> billentyűt.

Indítsa el Dell Diagnostics vagy a Dell PC Checkup programot.

Dell Diagnostics elindítása

Amikor a Dell diagnostics fut, a számítógép meghívja a Pre-boot System Assessment (PSA) programot. A PSA számos diagnosztikai tesztet tartalmaz az olyan eszközök számára, mint az alaplap, a billentyűzet, monitor, memória, merevlemez stb.



MEGJEGYZÉS: Ha a számítógép képernyője üres marad, lásd a „Kapcsolatfelvétel a Dell-lel” című részt a 61. oldalon.

1. Győződjön meg róla, hogy a számítógép megfelelően működő elektromos aljzathoz csatlakozik.
2. Kapcsolja be (vagy indítsa újra) a számítógépet.
3. Amikor a DELL embléma megjelenik, az **Indító menü** eléréséhez azonnal nyomja meg az <F12> billentyűt.





MEGJEGYZÉS: Ha túl sokáig vár és megjelenik az operációs rendszer logója, várjon tovább, amíg meg nem jelenik a Microsoft Windows asztal, ezután kapcsolja ki a számítógépet és próbálkozzon újra.

4. Válassza ki a **Diagnostics** elemet az indító menün, majd nyomja meg az <Enter> gombot. Ezzel meghívja a PSA-t a számítógépen.
5. Kövesse a kijelzőn megjelenő utasításokat.
6. Ha egy teszt során bármilyen probléma lép fel, megjelenik egy üzenet a hibakóddal és a probléma leírásával a képernyőn. Írja le a hibakódot, és ha a probléma továbbra is fennáll, forduljon a Dellhez (lásd: „Kapcsolatfelvétel a Dell-lel”, 61. oldal).
7. Ha a PSA sikeresen lefut, akkor az alábbi üzenet jelenik meg: „No problems have been found with this system so far. Do you want to run the remaining memory tests? This will take about 30 minutes or more. Do you want to continue? (Recommended).” („Nem található probléma ezzel a rendszerrel kapcsolatban. Kívánja folytatni a többi memória tesztet? Ez körülbelül 30 percet vagy több időt vesz igénybe. Folytatni kívánja? (Javasolt).“)

8. A memóriaproblémák ellenőrzéséhez nyomja meg az <y> gombot, vagy annak mellőzéséhez az <n> gombot. Az alábbi üzenet jelenik meg: „Pre-boot System Assessment complete. Please select OK to reboot your system.” („Az indítás előtti rendszerfelmérés befejeződött. A rendszer újraindításához válassza az OK lehetőséget.”)
9. A kilépéshez a Dell Diagnostics programból, és a számítógép újraindításához válassza az **OK** lehetőséget.

A Dell PC Checkup elindítása

A Dell PC Checkup lekérdezi és teszteli a számítógép hardvereit. Az általános konfigurációs problémákra automatikus javításokat biztosít.

1. Kattintson a következőkre: **Start**  → **Minden program** → **Dell** → **Dell támogatási központ** → **PC Checkup indítása**.
2. Válassza ki a futtatni kívánt tesztet, majd kövesse a képernyőn megjelenő utasításokat.
 **MEGJEGYZÉS:** Ha a teszt elvégzése után hibaüzenet jelenik meg, jegyezze le a meghibásodott eszközt és a tesztet. Segítségért forduljon a Dellhez, lásd: „Kapcsolatfelvétel a Dell-lel”, 61. oldal.
3. A kilépéshez a PC Checkup programból, zárja be az ablakot.

Az operációs rendszer visszaállítása

Helyreállíthatja az operációs rendszert a számítógépén az alábbi lehetőségek valamelyikével:

△ FIGYELMEZTETÉS: Ha az operációs rendszer visszaállításához a Dell gyári lemezkép visszaállítása funkciót vagy az *Operációs rendszer* lemezt használja, azzal minden adatfájlt töröl a számítógépről. Ha módja van rá, készítse biztonsági mentést az adatfájlokról e szolgáltatások használata előtt.

Lehetőség	Használat
Rendszer-visszaállítás	az első megoldásként
Dell DataSafe Local Backup	amikor a rendszer-visszaállítás nem oldja meg a problémát
Rendszer helyreállító adathordozó	amikor az operációs rendszer hibája meggátolja a rendszer-visszaállítás és a DataSafe Local Backup használatát amikor a Dell által eredetileg telepített szoftvert telepít új merevlemez-meghajtóra
Dell gyári lemezkép visszaállítása	a számítógép visszaállítása egy olyan működési állapotba, amiben akkor volt, amikor a számítógépet megkaptuk
az <i>Operációs rendszer</i> lemez	csak az operációs rendszer lesz visszaállítva a számítógépen



✍ MEGJEGYZÉS: Az *Operációs rendszer* lemez opcionális, ezért elképzelhető, hogy nem része számítógépe alaptartozékainak.

Rendszer-visszaállítás

A Microsoft Windows operációs rendszer rendszer-visszaállítás funkciója segítségével a számítógép visszaállítható egy korábbi, működőképes állapotra (az adatfájlok érintése nélkül), ha a hardverben, szoftverben vagy más rendszerbeállításban történt módosítás miatt a rendszer nemkívánatos működési állapotba került. A rendszer-visszaállítás bármely módosítása a számítógépen teljes mértékben visszafordítható.

 **FIGYELMEZTETÉS: Az adatfájlokról rendszeresen készítsen biztonsági másolatot. A rendszer-visszaállítás nem követi nyomon az adatfájlokat és nem is állítja helyre őket.**

A rendszer-visszaállítás indítása

1. Kattintson a **Start** gombra .
2. A kereső mezőbe írja be, hogy `Rendszer-visszaállítás`, majd nyomja meg az `<Enter>` billentyűt.
 **MEGJEGYZÉS:** Megjelenhet a **Felhasználói fiók felülete** ablak. Ha Ön rendszergazda a számítógépen, akkor kattintson a **Folytatás** gombra, egyébként pedig forduljon a rendszergazdához, hogy folytassa az elkezdett tevékenységet.
3. Kattintson a **Tovább** gombra, és kövesse a képernyőn megjelenő utasításokat.

Abban az esetben, ha a rendszer-visszaállítás nem oldotta meg a problémát, visszavonhatja a legutolsó rendszer-visszaállítást.

Az utolsó rendszer-visszaállítás visszavonása

 **MEGJEGYZÉS:** Az utolsó rendszer-visszaállítás visszavonása előtt mentsen el és zárjon be minden nyitott fájlt, és lépjen ki minden futó programból. A rendszer teljes visszaállításáig ne módosítson, nyisson meg vagy töröljön fájlokat vagy programokat.

1. Kattintson a **Start** gombra .
2. A kereső mezőbe írja be, hogy `Rendszer-visszaállítás`, majd nyomja meg az <Enter> billentyűt.
3. Kattintson az **Utolsó visszaállítás visszavonása** lehetőségre, majd kattintson a **Tovább** gombra.

Dell DataSafe Local Backup

 **FIGYELMEZTETÉS:** A Dell DataSafe Local Backup használatával végleg törli a számítógépén lévő programokat és illesztőprogramokat. A Dell DataSafe Local Backup használata előtt a telepítendő alkalmazásokról készítsen biztonsági másolatot egy adathordozón. A Dell DataSafe Local Backup szolgáltatást csak abban az esetben használja, ha a rendszer-visszaállítás nem oldotta meg az operációs rendszer problémáját.

 **FIGYELMEZTETÉS:** Bár a Dell Datasafe Local Backup helyi biztonsági mentést úgy alakították ki, hogy megtartsa az adatfájlokat a számítógépen, mégis ajánlatos biztonsági mentést készíteni az adatfájlokról, mielőtt a Dell DataSafe Local Backup helyi biztonsági mentést használná.

 **MEGJEGYZÉS:** A Dell DataSafe Local Backup nem feltétlenül elérhető minden régióban.

 **MEGJEGYZÉS:** Ha a Dell DataSafe Local Backup nem elérhető a számítógépén, használja a gyári lemezkép visszaállítása lehetőséget (lásd a „Dell gyári lemezkép visszaállítása“ fejezetet az 51. oldalon) az operációs rendszer visszaállítására.

Használhatja a Dell DataSafe Local Backup (Helyi mentés) programot, hogy visszaállítsa abba a működő állapotba a merevlemezét, amelyben akkor volt, amikor megvásárolták, és az adatfájlok is megmaradnak.

A Dell DataSafe Local Backup a következőket teszi lehetővé:

- A számítógép kimentése és visszaállítása egy korábbi működési állapotba
- Rendszer-visszaállító adathordozó létrehozása (lásd: „Rendszer-visszaállító adathordozó létrehozása (javasolt)“, 14. oldal)

Dell DataSafe Local Backup alap helyi biztonsági mentés

Az operációs rendszer és a Dell által eredetileg telepített szoftverek visszaállítása az adatfájlok megőrzésével:

1. Kapcsolja ki a számítógépet.
2. Csatlakoztasson le minden, a számítógépre csatlakozó eszközt (USB meghajtó, nyomtató stb.), és távolítsa el a rendszerhez újonnan hozzáadott belső hardvereket.
3. Kapcsolja be a számítógépet.
4. Amikor a DELL embléma megjelenik, nyomja meg az <F8> billentyűt többször egymás után a **Speciális rendszerindítási beállítások** ablak megjelenéséig.

 **MEGJEGYZÉS:** Ha túl sokáig vár és megjelenik az operációs rendszer logója, várjon tovább, amíg meg nem jelenik a Microsoft Windows asztal, ezután kapcsolja ki a számítógépet és próbálkozzon újra.

5. Válassza a **Számítógép javítása** lehetőséget.

6. Válassza a **Visszaállítás és szükséghelyzet biztonsági mentés** lehetőséget a **Rendszer helyreállítási lehetőségek** menüből, és kövesse a képernyőn megjelenő utasításokat.

 **MEGJEGYZÉS:** A visszaállítás egy órát vagy akár több időt is igénybe vehet a visszaállítandó adatmennyiségtől függően.

 **MEGJEGYZÉS:** Bővebb információért lásd a 353560 számú adatbázis cikket a **support.dell.com** weboldalon.

Frissítés a Dell DataSafe Local Backup Professional változatra

 **MEGJEGYZÉS:** A Dell DataSafe Local Backup Professional esetleg már telepítve van a számítógépen, ha így rendelte meg a gépet.

A Dell DataSafe Local Backup Professional további lehetőségeket biztosít, amelyek a következőket teszik lehetővé:

- A számítógép biztonsági mentése és helyreállítása fájltypusok alapján
- Fájlok biztonsági mentése helyi tároló eszközre
- Automatizált biztonsági mentések ütemezése

Frissítés a Dell DataSafe Local Backup Professional változatra:

1. Kattintson duplán az asztal értesítési területén található Dell DataSafe helyi visszaállítás ikonra .
2. Kattintson az **FRISSÍTÉS MOST!** elemre.
3. Kövesse a kijelzőn megjelenő utasításokat.

Rendszer-visszaállító adathordozó

 **FIGYELMEZTETÉS:** Bár a rendszer-visszaállító adathordozót úgy alakították ki, hogy megőrizze az adatfájlokat a számítógépen, ajánlatos biztonsági mentést készíteni az adatfájlokról a rendszer-visszaállító adathordozó használata előtt.

A Dell DataSafe Local Backup (Helyi mentés) segítségével létrehozott rendszer-visszaállító adathordozó felhasználható arra, hogy visszaállítsa abba a működő állapotba a merevlemezét, amelyben akkor volt, amikor megvásárolták, anélkül, hogy az adatfájlokat törölné.

Az alábbi esetekben használja a rendszer-visszaállító adathordozót:

- Ha az operációs rendszer meghibásodása megakadályozza, hogy a számítógépre telepített visszaállítási funkciókat használja.
- Merevlemez hiba, amely megakadályozza, hogy az adatokat helyre lehessen állítani.

Az operációs rendszer és a Dell által eredetileg telepített szoftverek visszaállítása a rendszer-visszaállító adathordozó használatával:

1. Helyezze be a rendszer-visszaállító adathordozót vagy USB kulcsot és indítsa újra a számítógépet.
2. Amikor a DELL embléma megjelenik, azonnal nyomja meg az <F12> billentyűt.

 **MEGJEGYZÉS:** Ha túl sokáig vár és megjelenik az operációs rendszer logója, várjon tovább, amíg meg nem jelenik a Microsoft Windows asztal, ezután kapcsolja ki a számítógépet és próbálkozzon újra.

3. Válassza ki a megfelelő rendszerbetöltő (boot) eszközt a listából, és nyomja meg az <Enter> gombot.
4. Kövesse a kijelzőn megjelenő utasításokat.

Dell gyári lemezkép visszaállítása

 **FIGYELMEZTETÉS:** Az operációs rendszer visszaállítására használt Dell PC gyári lemezkép szolgáltatás véglegesen töröl minden adatot a merevlemezről, eltávolít minden olyan programot és illesztőprogramot, amit Ön a számítógép átvétele óta telepített. Ha módja van rá, készítsen biztonsági mentést az adatokról e szolgáltatások használata előtt. A Dell gyári lemezkép szolgáltatást csak abban az esetben használja, ha a rendszer-visszaállítás nem oldotta meg az operációs rendszer problémáját.

 **MEGJEGYZÉS:** A Dell gyári lemezkép egyes országokban és számítógépeken lehet, hogy nem elérhető.

 **MEGJEGYZÉS:** Ha a Dell gyári lemezkép nem elérhető a számítógépén, használja a Dell DataSafe Local Backup (helyi biztonsági mentés) lehetőséget (lásd a „Dell DataSafe Local Backup” fejezetet a 47. oldalon) az operációs rendszer visszaállítására.



A Dell gyári lemezkép szolgáltatást csak mint végső módszert használja az operációs rendszer visszaállítására. Ez a szolgáltatás a merevlemez abba az állapotba állítja vissza, amelyben a számítógép vásárlásakor volt. Minden, a számítógép kézhezvétele óta telepített program és fájl – többek között az adatfájlok is – véglegesen törlődnek a merevlemezről. Az adatfájlok közé tartoznak a dokumentumok, a számológépek, az e-mail üzenetek, a digitális fényképek, a zenefájlok stb. Lehetőség esetén készítsen biztonsági mentést minden adatról a Dell gyári lemezkép használata előtt.

Dell gyári lemezkép visszaállítása

1. Kapcsolja be a számítógépet.
2. Amikor a DELL embléma megjelenik, nyomja meg az <F8> billentyűt többször egymás után az **Speciális rendszerindítási beállítások** ablak megjelenéséig.

 **MEGJEGYZÉS:** Ha túl sokáig vár és megjelenik az operációs rendszer logója, várjon tovább, amíg meg nem jelenik a Microsoft Windows asztal, ezután kapcsolja ki a számítógépet és próbálkozzon újra.

Az operációs rendszer visszaállítása

3. Válassza a **Számítógép javítása** lehetőséget. A **rendszer-visszaállítási lehetőségek** ablak jelenik meg.
4. Válasszon billentyűzetet, majd kattintson a **Tovább** gombra.
5. A javítási opciók eléréséhez jelentkezzon be helyi rendszergazdaként. A parancssor eléréséhez írja be a `Felhasználó` neve mezőbe, hogy **rendszergazda**, majd kattintson az **OK** gombra.
6. Kattintson a **Dell gyári lemezkép** elemre. Megjelenik a **Dell gyári lemezkép** üdvözlőképernyő.
 **MEGJEGYZÉS:** A konfigurációtól függően a **Dell gyári eszközök**, majd a **Dell gyári lemezkép** lehetőséget választhatja.
7. Kattintson a **Tovább** gombra. A **adattörlés jóváhagyása** képernyő jelenik meg.
 **MEGJEGYZÉS:** Ha meg szeretné szakítani a gyári lemezkép használatát, kattintson a **Mégsem** gombra.
8. Kattintson a jelölőnégyzetbe, hogy jóváhagyja a merevlemez újraformázását és a rendszer szoftverek gyári állapotra történő visszaállítását, majd kattintson a **Tovább** gombra.
Elkezdődik a visszaállítási folyamat, amely öt vagy több percet is igénybe vehet. Az operációs rendszer és a gyárilag telepített alkalmazások visszaállításakor megjelenik egy üzenet.
9. Kattintson a **Befejezés** gombra a számítógép újraindításához.

Segítségkérés

Amennyiben problémát tapasztal a számítógéppel, az alábbi lépésekben leírtak végrehajtásával diagnosztizálhatja és elháríthatja a problémát:

1. A számítógép problémájára vonatkozó információkért és műveletekért lásd a „Problémák megoldása” című részt a 31. oldalon.
2. A Dell Diagnostics program futtatására vonatkozó utasításokért lásd a „Dell Diagnostics (Dell diagnosztika)” című részt a 42. oldalon.
3. Töltse ki a „Diagnosztikai ellenőrzőlistát” című részt az 60. oldalon .
4. A telepítési és hibaelhárítási eljárások megkönnyítéséhez használja a Dell széles körű online szolgáltatásait, amelyek a Dell támogatási weboldalán (**support.dell.com**) állnak rendelkezésre. A Dell Support weboldalak teljesebb listájáért lásd az „Online szolgáltatások” című részt az 55. oldalon.
5. Amennyiben az előző lépések nem oldották meg a problémát, lásd: „Telefonhívás előtt”, 59. oldal.

 **MEGJEGYZÉS:** A Dell támogatást a számítógépe mellől hívja annak érdekében, hogy a támogató személyzet segítséget nyújthasson a szükséges műveletek végrehajtásában.

 **MEGJEGYZÉS:** Nem minden országban áll rendelkezésre a Dell expressz szervizkód rendszer.

A Dell automatizált telefonos rendszerének utasítására írja be az expressz szervizkódot, hogy a hívás a megfelelő ügyfélszolgálati munkatárshoz kerüljön. Amennyiben nincsen expressz szervizkódja, nyissa meg a **Dell tartozékok** mappát, kattintson duplán az **expressz szervizkód** ikonra, és kövesse az utasításokat.

 **MEGJEGYZÉS:** Az alábbi szolgáltatások közül nem mindegyik áll rendelkezésre az Egyesült Államokon kívül. A rendelkezésre állásukra vonatkozó információkért forduljon a Dell képviselőhöz.

Műszaki támogatás és ügyfélszolgálat

A Dell ügyfélszolgálatunk készséggel ad választ minden Dell hardverrel kapcsolatos kérdésre. Ügyfélszolgálatunk munkatársai számítógép alapú diagnosztikát használnak a gyors és pontos válaszok érdekében.

A kapcsolatfelvételhez a Dell támogató szolgálatával nézze át a „Telefonhívás előtt” című részt az 59. oldalon; ezután keresse meg az Ön területén érvényes kapcsolatfelvételi információkat, vagy látogasson el a **support.dell.com** weboldalra.

DellConnect

A DellConnect egy egyszerű online hozzáférési eszköz, ami lehetővé teszi, hogy a Dell ügyfélszolgálati alkalmazottja egy széles sávú kapcsolattal hozzáférjen a számítógépéhez, majd diagnosztizálja, és megjavítsa a hibát az Ön felügyelete mellett. Bővebb információért látogasson el a **www.dell.com/DellConnect** weboldalra és kattintson a DellConnect hivatkozásra.

Online szolgáltatások

A Dell termékeit és szolgáltatásait az alábbi webhelyeken ismerheti meg:

- **www.dell.com**
- **www.dell.com/ap** (csak Ázsia/Dél-Kelet Ázsia)
- **www.dell.com/jp** (csak Japán)
- **www.euro.dell.com** (csak Európa)
- **www.dell.com/la** (Latin-Amerika és a Karib térség országai)
- **www.dell.ca** (csak Kanada)

A Dell Support az alábbi webhelyeken és e-mail címeken keresztül érhető el:

Dell Support weboldalak

- **support.dell.com**
- **support.jp.dell.com** (csak Japán)
- **support.euro.dell.com** (csak Európa)
- **supportapj.dell.com** (csak Ázsia/Délkelet-Ázsia)

Dell támogatás e-mail címek

- **mobile_support@us.dell.com**
- **support@us.dell.com**
- **la-techsupport@dell.com** (Latin-Amerika és a Karib térség országai)
- **apsupport@dell.com** (csak Ázsia/Dél-Kelet Ázsia)

Dell marketing és értékesítési e-mail címek

- **apmarketing@dell.com** (csak Ázsia/Dél-Kelet Ázsia)
- **sales_canada@dell.com** (csak Kanada)

Anonim fájltovábbító protokoll (FTP)

- **ftp.dell.com**

Bejelentkezési felhasználónév: `anonymous`, és jelszóként használja az e-mail címét.

Automatizált rendelési állapot szolgálat

Ha ellenőrizni szeretné az Ön által megrendelt Dell termékek állapotát, látogasson el a **support.dell.com** weboldalra, vagy hívja az automatikus megrendelés állapot szolgáltatást. A rögzített hang megkéri Önt a rendelés megtalálásához és jelentéséhez szükséges adatok megadására.

Amennyiben problémája van rendelésével, például hiányzó vagy hibás alkatrészek, helytelen számlázás, forduljon a Dell ügyfélszolgálatához. Híváskor készítse elő számláját vagy a csomagszelvényét.

Az Ön régiójában használható telefonszámokra vonatkozó információkért lásd a „Kapcsolatfelvétel a Dell-lel” című részt a 61. oldalon.

Termékinformáció

Ha a Dell által forgalmazott további termékekkel kapcsolatos információkra van szüksége, vagy terméket szeretne megrendelni, látogasson el a **www.dell.com** weboldalra. Az Ön régiójában hívható telefonszámokra vagy a rendelkezésre álló márkakereskedőkre vonatkozó információkért lásd a „Kapcsolatfelvétel a Dell-lel” című részt a 61. oldalon.

Tételek visszaküldése javításra vagy visszafizetésre a jótállás feltételei alapján

Készítsen elő minden javításra vagy visszafizetésre visszaküldendő eszközt, az alábbiak szerint:

 **MEGJEGYZÉS:** Mielőtt a terméket visszaküldi a Dellnek, készítsen biztonsági másolatot a merevlemezen, valamint a termékben lévő minden tárolóeszközön lévő összes adatról. Távolítson el minden bizalmas és személyes információt, valamint távolítsa el az eltávolítható adathordozókat, mint a CD-k és a PC-kártyák. A Dell nem felel semmilyen bizalmas vagy személyes információért, elveszett vagy megsérült adatokért, vagy megsérült, illetve elveszett eltávolítható adathordozóért, amelyek a visszaküldött készülékben vannak.

1. Hívja fel a Dell-t, és kérje el a visszáru engedélyezési számot, és azt a doboz külsejére jól olvashatóan írja rá. Az Ön régiójában használható telefonszámokra vonatkozó információkért lásd a „Kapcsolatfelvétel a Dell-lel” című részt a 61. oldalon.
2. Küldje el a számla másolatát, és a visszaküldés okát is írja le részletesen.

Küldje el a diagnosztikai ellenőrzőlistát (lásd: „Diagnosztikai ellenőrzőlista”, 60. oldal), feltüntetve a futtatott tesztekét és a Dell Diagnostics hibaüzeneteit (lásd: „Dell Diagnostics (Dell diagnosztika)”, 42. oldal).

3. Készülékcsere vagy visszafizetés esetén küldje el az eszköz(ök)höz tartozó kellékeket (váltóáramú adapter kábel, szoftverek, útmutatók stb.).

Segítségkérés

4. A visszaküldésre szánt berendezést csomagolja az eredeti (vagy azzal egyenértékű) csomagolásba.

 **MEGJEGYZÉS:** A szállítási költségeket Ön vállalja. Szintén Ön felelős a visszaküldött termék biztosításáért, valamint vállalja a termék eltűnésének fennálló kockázatát a szállítás közben. Utánvétellel küldött csomagokat a Dell nem fogad el.

 **MEGJEGYZÉS:** A fent említett követelményeket nem teljesítő csomagokat a Dell áruátvételi osztálya visszaküldi.

Telefonhívás előtt

MEGJEGYZÉS: Híváskor készítse elő az Express szervizkódot. A kód segítségével a Dell automata telefonos támogatásrendszere hatékonyabban irányítja hívását a megfelelő helyre. Szüksége lehet a szervizcímke adatainak megadására is (amely a számítógép tetején található).

A szervizcímke és expressz szervizkód helye

A számítógép szervizcímkéje és expressz szervizkódja a számítógép tetején található címkén olvasható.

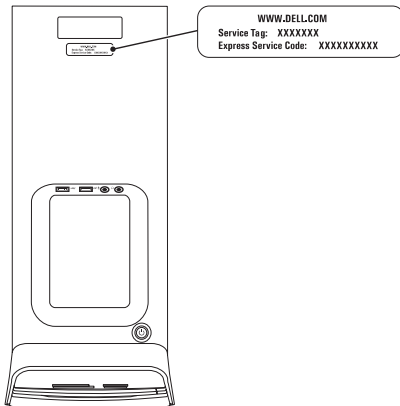

Segítségkérés

Ne felejtse el kitölteni a Diagnosztikai ellenőrzőlistát. Amennyiben lehetséges, kapcsolja be a számítógépet, mielőtt felhívja a Dell-t segítségért, és a számítógép közelében lévő készülékről telefonáljon. Előfordulhat, hogy megkérik néhány parancs begépelésére, részletes információ átadására működés közben, vagy hogy próbálja ki más lehetséges hibaelhárítási lépést magán a számítógépen. Győződjön meg róla, hogy a számítógép dokumentációi elérhetőek.

Diagnosztikai ellenőrzőlista

- Név:
- Dátum:
- Cím:
- Telefonszám:
- Szervizcímkeje és expressz szervizkód (a számítógép tetején lévő címkén):
- Visszaküldött termék visszáru azonosítószáma (ha kapott ilyet a Dell műszaki támogatást ellátó munkatársától):
- Operációs rendszer és verziója:
- Eszközök:
- Bővítőkártyák:
- Hálózatra csatlakozik? Igen/Nem
- Hálózat, verzió és hálózati adapter:
- Programok és verziók:

Nézze át az operációs rendszer dokumentációit, hogy meghatározhassa a rendszerindító fájlok tartalmát. Ha a számítógéphez nyomtató csatlakozik, nyomtasson ki minden fájlt. Ha mégsem, mentse el az összes fájl tartalmát, mielőtt felhívná a Dell-t.

- Hibaüzenet, hangkód vagy diagnosztikai kód:
- A probléma leírása és a végrehajtott hibaelhárítási műveletek:

Kapcsolatfelvétel a Dell-lel

Az Egyesült Államokban élő ügyfelek számára: 800-WWW-DELL (800-999-3355).



MEGJEGYZÉS: Amennyiben nem rendelkezik aktív internet kapcsolattal, elérhetőséget találhat a megrendelőlap, számlán, csomagolás szelvényen vagy a Dell termékkatalógusban.

A Dell többféle online és telefonos támogatási és szolgáltatási megoldást kínál. Az elérhetőség országonként és termékenként változik, és előfordulhat, hogy néhány szolgáltatás nem áll rendelkezésre az Ön régiójában.

A Dell elérése kereskedelmi, műszaki támogatás vagy ügyfélszolgálati ügyek miatt:

1. Látogasson el ide: www.dell.com/ContactDell.
2. Válassza ki az országot vagy a régiót.
3. Jelölje ki az igényeinek megfelelő szolgáltatás vagy támogatás linket.
4. Lépjen kapcsolatba a Dell-lel az Önnek legkényelmesebb módon.

Még több információ és erőforrás

Mire van szüksége:

az operációs rendszer újratelepítése

diagnosztikai program lefuttatása
a számítógépéhez

rendszer szoftver újratelepítése

további információk a Microsoft Windows
operációs rendszerről és funkcióiról

a számítógép bővítése új komponenssel, mint
egy új merevlemez

elhasznált vagy hibás alkatrész újratelepítése
vagy cseréje

Lásd:

Lásd a „Rendszer-visszaállító adathordozó”
című részt az 50. oldalon.

„Dell Diagnostics (Delldiagnosztika)” a 42. oldalon

„Saját Dell letöltések” a 39. oldalon

support.dell.com

lásd a *Szervizelési kézikönyvet*
a **support.dell.com/manuals** weboldalon.



MEGJEGYZÉS: Bizonyos országokban
az alkatrészek felnyitása és cseréje
a jótállást érvénytelenítheti. Mielőtt
felnyitná a számítógépet, olvassa el
a jótállás és a visszaküldés feltételeit.

Mire van szüksége:

legjobb biztonsági gyakorlatok a számítógép számára

jótállási információk, feltételek és kikötések (csak az Egyesült Államokban), biztonsági utasítások, szabályozással kapcsolatos információk, ergonómiai információk és végfelhasználói licencmegállapodás

a szervicímke/expressz szervizkód megkeresése — A számítógépet a szervicímkével kell azonosítani a **support.dell.com** webhely használatakor vagy a műszaki támogatás igénybevételekor

illesztőprogramok és letöltések; Olvass el fájlok műszaki támogatás vagy termék súgó.

a megrendelés állapotának ellenőrzése új beszerzés esetén

megoldások és válaszok az általános problémákra
információk szakemberek, tapasztaltabb felhasználók számára fontos fejlesztésekről vagy frissített műszaki dokumentációról.

Lásd:



a számítógéphez kapott biztonsági és szabályozásokkal kapcsolatos információk rendelkezésre állnak a Megfelelőség a szabályozásoknak weboldalon a következő címen: **www.dell.com/regulatory_compliance**.

a számítógép teteje.
„Dell támogatási központ“ a 38. oldalon

support.dell.com

Műszaki adatok

Ez a fejezet azokat az információkat tartalmazza, amelyekre a számítógép beállítása, frissítése és az illesztőprogramok frissítése során szüksége lehet.

 **MEGJEGYZÉS:** A kínált opciók régióként eltérőek lehetnek. A számítógép konfigurálására vonatkozó bővebb információért lásd a Dell támogatási központ **Részletes rendszerinformációk** című részt. A Dell támogatási központ elindításához kattintson a következőkre: **Start**  → **Minden program** → **Dell** → **Dell támogatási központ** → **Dell támogatási központ indítása**.

Számítógép modell

Dell XPS 8300

Processzor

Típus	Intel Core i5
	Intel Core i7

Rendszer chipkészlet

Típus	Intel H67
-------	-----------

Meghajtók

Hozzáférhető belülről	két 3,5-hüvelykes rekesz SATA merevlemez- meghajtókhoz
Hozzáférhető kívülről	két 5,25 hüvelykes rekesz a SATA DVD+/-RW/Blu-ray Disc kombinációhoz (opcionális)/ Blu-ray Disc újraírható (opcionális) egy 3,5-hüvelykes rekesz Flexdock vagy médiakártya olvasó modulhoz

Memória

Memóriamodul csatlakozók	négy felhasználói csatlakozó
Memóriamodul kapacitás	1 GB, 2 GB és 4 GB
Memória típusa	1333 MHz DDR3 nem ECC memória
Minimális memóriaméret	3 GB
Maximális memóriaméret	16 GB
Lehetséges memória konfigurációk	3 GB, 4 GB, 6 GB, 8 GB, 12 GB, és 16 GB



MEGJEGYZÉS: A memória frissítésére vonatkozó információkért lásd a *Szervizelési kézikönyvet* a **support.dell.com/manuals** weboldalon.

Audio

Audiovezérlő	integrált 7.1 csatorna, kiváló minőségű High Definition Audio hang S/PDIF (optikai) támogatással
--------------	--

Videokártya

UMA	
Videó vezérlő	Intel HD grafikus kártya 2000
Diszkrét	
Videó vezérlő	NVIDIA GT 420/ GTX 460 AMD HD 5450/ HD 5670/HD 5770/ HD 5870

Belső csatlakozók

Mini-PCIe	egy mini foglalat
PCI Express x1	három 36-tűs csatlakozó
PCI Express x16	egy 164-tűs csatlakozó
SATA	négy 7-tűs csatlakozó

Külső csatlakozók

Audio:

Felső panel	egy mikrofon bemeneti csatlakozó, egy sztereó fejhallgató/hangszóró csatlakozó
Hátsó panel	hat csatlakozó a 7.1 csatornás támogatáshoz
S/PDIF	egy digitális S/PDIF (optikai) csatlakozó

Külső csatlakozók

eSATA	egy hátsó paneli csatlakozó
Hálózati adapter	egy RJ45 csatlakozó
USB	két tetőlemezen lévő, két előlapi, és négy hátlapi USB 2.0 kompatibilis csatlakozó. egy hátsó paneli és egy előlapi USB 3.0 kompatibilis csatlakozó (opcionális)
VGA	egy 15-lyukú csatlakozó
HDMI	egy 19-tűs csatlakozó
Médiakártyaolvasó	egy 19 az 1-ben kártyaolvasó négy foglalattal

Akkumulátor

Típus	3 V CR-2032 lítium gombelem
-------	--------------------------------

Tápfeszültség

Egyenáramú tápellátás

Áramerősség	460 W
Bemeneti feszültség	115/230 Volt váltóáram
Bemeneti frekvencia	50/60 Hz
Kimeneti áramerősség	8 A/4 A

Kommunikáció

Hálózati adapter	10/100/1000 Ethernet LAN az alaplapon
Vezeték nélküli (opcionális)	WiFi és Bluetooth vezeték nélküli technológia

Fizikai jellemzők

Magasság	407,75 mm
Szélesség	185,81 mm
Mélység	454,67 mm
Súly	10,18 kg

Számítógép környezete

Hőmérséklet tartomány:

Működési 10°C - 35°C
 (50°F - 95°F)

Tárolási -40°C - 65°C
 (-40°F - 149°F)

Relatív 20% - 80%
páratartalom (nem lecsapódó)
(maximum)

Maximális fizikai behatás (működés közben — a Dell Diagnostics program a merevlemezen történő futtatásakor 2-ms félszinuszos impulzussal; kikapcsolt állapotban — a merevlemez-meghajtó parkoltatott állapotában 2-ms félszinuszos impulzussal):

Működési 40 G 2 ms-hoz
 20 hüvelyk/s (51 cm/s)
 sebességváltozással

Kikapcsolt 50 G 26 ms-hoz
állapotban 320 hüvelyk/s (813 cm/s)
 sebességváltozással

Számítógép környezete

Maximális rezgés (véletlenszerű rezgésskála használatával, amely a felhasználó környezetet szimulálja):

Működési 0,25 GRMS

Kikapcsolt 2,20 GRMS
állapotban

Magasság (maximum):

Működési -15,2 - 3048 m

Tárolási -15,2 - 10 668 m

Légkör- legfeljebb G2-es osztályú
szennyezési szint az ISA-S71.04-1985 jelű
 szabvány szerint

Függelék

A NOM-ra vagy a Hivatalos Mexikói Szabványra vonatkozó információ (csak Mexikó)

A Hivatalos Mexikói Szabványnak (NOM) történő megfelelés érdekében a jelen dokumentumban ismertetett készüléken feltüntetett információk:

Importer:

Dell México S.A. de C.V.

Paseo de la Reforma 2620 – Flat 11°

Col. Lomas Altas

11950 México, D.F.

Szabályozás szerinti modellszám	Szabályozási típus	Bemeneti feszültség	Bemeneti frekvencia	Névleges kimenő áram
D03M	D03M004	115/230 Volt váltóáram	50/60 Hz	8 A/4 A

Részletekért, olvassa el a számítógéphez mellékelt biztonsági információkat.

Bővebb biztonsági legjobb gyakorlatokra vonatkozó információkért lásd:

www.dell.com/regulatory_compliance.

Tárgymutató

B

- biztonsági kábel nyílása 25
- bővebb információ keresése 62

C

- CD-k, lejátszás és létrehozás 28
- csatlakoztatás
 - az internet 15
 - kijelző 8
 - opcionális hálózati kábel 11

D

- DataSafe Local Backup 47
- DellConnect 54
- Dell Diagnostics (Dell-diagnosztika) 42
- Dell gyári lemezkép gyári lemezkép visszaállítása 51
- Dell hívása 59

- Dell támogatási központ 38
- Diagnosztikai ellenőrzőlista 60
- DVD, lejátszás és létrehozás 28

E

- e-mail címek
 - műszaki támogatásért 55
- elülső csatlakozók 18
- Expressz szervizkód 21

F

- források, több keresése 62
- FTP bejelentkezés, névtelenül 55

G

- garanciális visszaküldés 57
- gyári lemezkép visszaállítása 51

H

hálózati csatlakozás

kijavítás **32**

hálózati csatlakozó

helyek **27**

Hardver hibaelhárító **42**

hardver problémák

diagnosztizálás **42**

HDMI csatlakozó **26**

I

Internet csatlakozás **15**

ISP

internet szolgáltató **15**

K

Kapcsolatfelvétel a Dell-lel online **61**

kiadó gomb **19**

M

meghajtók és letöltések **63**

memória problémák

megoldás **34**

merevlemez aktivitásjelző lámpa **19**

műszaki adatok **64**

P

problémák, megoldás **31**

problémák megoldása **31**

R

Rendszer-visszaállítás **46**

Rendszer-visszaállító adathordozó **50**

rendszer újratelepítési opciók **45**

Rendszerüzenetek **40**

Tárgymutató

S

Súgó

segítség és támogatás kérése **53**

számítógép képességek **28**

Szervizcímke **21, 59**

szoftverfunkciók **28**

szoftver problémák **35**

T

támogató e-mail címek **55**

támogató weboldalak

világszerte **55**

termékek

információ és vásárlás **56**

termékek szállítása

visszaküldés és javítás **57**

TV hangoló **15**

U

ügyfélszolgálat **54**

USB 2.0

elülső csatlakozók **19**

hátsó csatlakozók **26**

V

vezeték nélküli hálózati csatlakozás **32**

W

Windows

Program-kompatibilitás varázsló **36**

Írországban nyomtatva.

www.dell.com | support.dell.com



0W55CHA01